

- C:** TOURNER POUR METTRE AU POINT MANUELLEMENT
C: TURN TO FOCUS MANUALLY.
C: GIRAR PARA ENFOCAR MANUALMENTE.
C: GIRARE PER METTERE A FUOCO MANUALMENTE.
C: DREHEN SIE FÜR DIE MANUELLE FOKUSEINSTELLUNG
C: DRAAI OM MET DE HAND SCHERP IN TE STELLEN.
C: RODEAR PARA FOCAR MANUALMENTE
C: ΓΥΡΙΣΤΕ ΓΙΑ ΝΑ ΕΣΤΙΑΣΕΤΕ ΜΕ ΤΑ ΧΕΡΙΑ
C: ПОВЕРНУТЬ ДЛЯ РУЧНОГО ФОКУСИРОВАНИЯ.
C: OBRÓCIĆ, ABY RĘCZNIE USTAWIĆ OSTROŚĆ

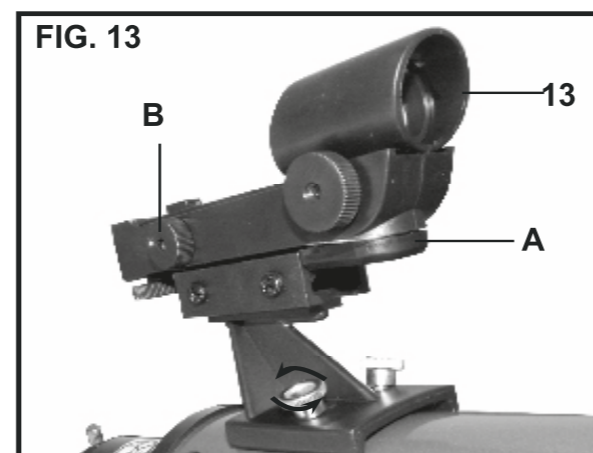

- A:** ENLEVER LA PROTECTION DE LA BATTERIE.
A: REMOVE THE BATTERY CAP.
A: REMOVER LA PROTECCIÓN DE LA BATERÍA.
A: RIMUOVERE LA PROTEZIONE DELLA BATTERIA.
A: ENTFERNEN SIE DEN BATTERIESCHUTZ
A: VERWIJDER DE BESCHERMING VAN DE BATERIJ.
A: REMOVER A PROTECÇÃO DA BATERIA.
A: ΠΑΡΑΜΕΡΙΣΤΕ ΤΗΝ ΠΡΟΣΤΑΣΙΑ ΤΗΣ ΜΠΑΤΑΡΙΑΣ.
A: УДАЛИТЬ ЗАЩИТУ С БАТЕРЕИ.
A: USUNĄĆ WIEKO OCHRONNE BATERII.
- B:** UTILISER LES DEUX MOLETTES POUR ALIGNER LE POINT ROUGE AVEC UN OBJET OBSERVE AU TELESCOPE.
B: USE THE TWO LITTLE WHEELS TO ALIGN THE RED POINT WITH THE OBJECT OBSERVED THROUGH THE TELESCOPE.
B: UTILIZAR LOS DOS RODILLOS PARA ALINEAR EL PUNTO ROJO CON UN OBJETO OBSERVADO EN EL TELESCOPIO.
B: USARE LE DUE ROTELLE PER ALLINEARE IL PUNTO ROSSO CON UN OGGETTO OSSERVATO AL TELESCOPIO.
B: VERWENDEN SIE BEIDE ROLLEN, UM DEN ROTEN PUNKT MIT DEM AM FERNROHR BEOBACHTETEN GEGENSTAND AUSZURICHTEN.
B: GEBRUIK DE TWEE WIELTJES OM DE RODE PUNT MET EEN IN DE TELESCOOP WAARGENOMEN VOORWERP UIT TE LIJNEN.
B: USAR AS DUAS RODAS PARA ALINHAR O PONTO VERMELHO COM UM OBJECTO OBSERVADO NO TELESCÓPIO.
B: ΧΡΗΣΙΜΟΠΟΙΕΙΣΤΕ ΤΟΥΣ ΔΥΟ ΤΡΟΧΟΥΣ ΓΙΑ ΝΑ ΤΡΟΦΟΔΟΤΗΣΕΤΕ ΤΟ ΚΟΚΚΙΝΟ ΣΗΜΕΙΟ ΜΕ ΕΝΑ ΑΝΤΙΚΕΙΜΕΝΟ ΠΡΟΣ ΕΞΕΤΑΣΗ ΣΤΟ ΤΗΛΕΣΚΟΠΙΟ.
B: ИСПОЛЬЗОВАТЬ ДВА КОЛЁСИКА ДЛЯ ВЫРАВНИВАНИЯ КРАСНОЙ ТОЧКИ С ОБЪЕКТОМ, ЗА КОТОРЫМ ВЕДЁТСЯ НАБЛЮДЕНИЕ С ПОМОЩЬЮ ТЕЛЕСКОПА.
B: ZA POMOCĄ DWÓCH POKRĘTEŁ USTAWIĆ CZERWONY PUNKT NA OBIEKSCIE OBSERWOWANYM PRZEZ TELESKOP.

ATTENTION: NE DIRIGEZ-PAS L'INSTRUMENT VERS LE SOLEIL SOUS PEINE D'ENDOMMAGER IRRÉVERSIBLEMENT VOTRE VUE.
ACHTUNG: RICHTEN SIE DAS INSTRUMENT NIE AUF DIE SONNE, SIE KÖNNTEN SCHWERE UND DAUERHAFT AUGENSCHADEN DAVONTRAGEN.
ATTENTION: NEVER POINT THE INSTRUMENT AT THE SUN AS THIS WILL CAUSE SERIOUS AND PERMANENT DAMAGE TO YOUR EYE SIGHT.
WAARSCHUWING: HET INSTRUMENT NOOIT OP DE ZON RICHTEN OMDAT DIT ERNSTING EN PERMANENT DE OGEN KAN BESHADIGEN.
ATENCIÓN: NO DIRIJA EL INSTRUMENTO HACIA EL SOL, PORQUE PODRIA SUFRIR DAÑOS GRAVES Y PERMANENTES A LA VISTA.
ATENÇÃO: NUNCA ASSESTAR O INSTRUMENTO EM DIRRECÇÃO AO SOL PORQUE CAUSARIA DANOS GRAVES É PERMANENTES A VISTA.
ATTENZIONE: NON PUNTARE MAI LO STRUMENTO VERSO IL SOLE PERCHÉ SUBIRESTE DANNI GRAVI E PERMANENTI ALLA VISTA.
ΠΡΟΕΙΔΟΠΟΙΗΣΗ: ΠΟΤΕ ΜΗ ΚΟΙΤΑΤΕ ΤΟΝ ΗΛΙΟ ΜΕ ΤΟ ΤΗΛΕΣΚΟΠΙΟ ΚΑΘΩΣ ΘΑ ΠΡΟΚΑΛΕΣΕΤΕ ΣΟΒΑΡΗ ΚΑΙ ΜΟΝΙΜΗ ΒΛΑΒΗ ΤΩΝ ΜΑΤΙΩΝ.
UWAGA: USTAWIANIE PRZYRZĄDU BEZPOŚREDNIO NA SŁOŃCE GROZI POWAŻNYM I TRWAŁYM USZKODZENIEM WZROKU.
ВНИМАНИЕ: ВО ИЗБЕЖАНИЕ СЕРЬЁЗНЫХ ПОВРЕЖДЕНИЙ ЗРЕНИЯ НИКОГДА НЕ НАПРАВЛЯТЬ ПРИБОР НА СОЛНЦЕ.

